

Pflegeanleitung für Dreh- und Perinetventile



BlechPunkt

Buch- und Instrumentenhandels-GmbH
des Verbandes evangelischer Posaunenchöre
in Bayern

Anhand der Grafik kann man sehen, wo und mit welchem Produkt Dreh- und Perinetventile richtig geölt und gefettet werden sollten. Für eine leichtgängige und gut gepflegte Maschine hier noch ein paar einfache Empfehlungen:

- *Lieber öfter und mäßig ölen/fetten als selten und viel*
- *Züge nach dem Spielen gut entwässern*
- *Instrument im offenen Koffer nach dem Spielen trocknen lassen*
- *Regelmäßig die Gängigkeit der Züge testen und ggf. fetten*
- *Perinetmaschinen können bei längerem Nichtbenutzen zerlegt aufbewahrt werden*
- *Mundstücke nicht im Instrument stecken lassen*
- *Maschine und Züge regelmäßig (vierteljährlich) mit lauwarmem Wasser und etwas Spülmittel durchspülen (zur intensiven Reinigung eignet sich der Hydro-Jet Reinigungsschlauch)*
- *Instrumenten regelmäßig (alle 2-3 Jahre) eine professionelle Reinigung durch den Fachmann gönnen*

Wer das beherzigt, wird lange Freude an seinem Instrument haben und den Wert erhalten.

Sämtliche Reinigungs- und Pflegemittel sind im BlechPunkt erhältlich.

www.blechpunkt.vep-bayern.de



J. Meinschmidt GmbH

Ventile für Metallblasinstrumente seit 1866

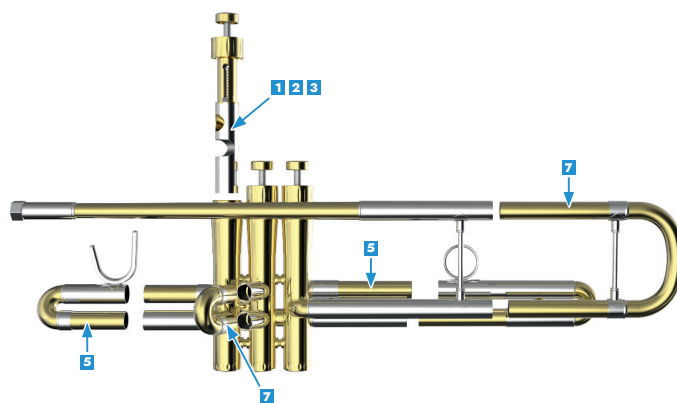
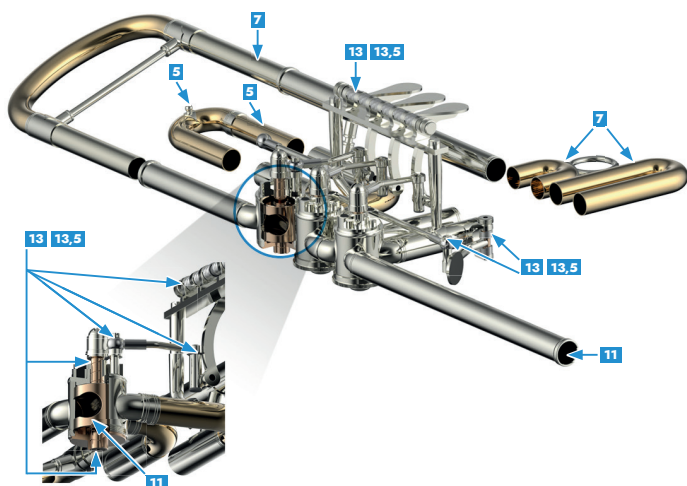

1 JM Valve Oil 1 – Synthetic Light Piston – 50ml

Ein dünnes, synthetisches Ventilöl, welches besonders für Instrumente mit noch sehr dichten Perinet-Ventilen entwickelt wurde. Ermöglicht ein geschmeidiges, schnelles und gleichmäßiges Ventilspiel.

2 JM Valve Oil 2 – Synthetic Medium Piston & Rotor – 50ml

Ein synthetisches Ventilöl, welches speziell für Perinet- und Drehventile mit durchschnittlichem Spiel entwickelt wurde. Ermöglicht ein langanhaltendes, geschmeidiges, schnelles und gleichmäßiges Ventilspiel.

3 JM Valve Oil 3 – Synthetic Heavy Piston & Rotor – 50ml

Ein synthetisches Zugöl, für den Schutz von Perinet- und Drehventilen. Hilft Ventile abdichten, welche schon etwas größeres Spiel aufweisen. Ermöglicht ein langanhaltendes, geschmeidiges und schnelles Ventilspiel und verhindert Hängenbleiben.

5 JM Slide Oil 5 – Synthetic – 30ml

Ein synthetisches Zugöl, welches die Dichtigkeit und Leichtgängigkeit aller Züge garantiert. Besonders geeignet für leichtgängige Züge mit Tonausgleich. Dämpft zudem Vibrationen und ist so auch geeignet für ausgeschlagene Gelenke.

7 JM Slide Gel 7 – Synthetic – 30ml

Das bevorzugte synthetische Schmiermittel für alle Stimmzüge. Dichtet beständig ab und verhindert dank der guten Haftigenschaften die Klumpenbildung am Ende des Zuges. Schützt vor Korrosion und Verschleiß.

11 JM Rotor Oil 11 – Synthetic – 30ml

Ein langlebiges, synthetisches Öl, speziell für Instrumente mit Zylinder-Ventilen. Garantiert schnelle Ansprache und einen geschmeidigen Lauf. Schützt vor Korrosion und Verschleiß.

13 JM Bearing Oil 13 – Synthetic – 30ml

Für Zylinder-Ventile mit noch kleinem Spiel. Dieses synthetische Öl gewährt ein Höchstmaß an Verschleißfestigkeit und Korrosionsschutz für alle Arten von Lagern und Gelenken ohne die Leichtgängigkeit zu verringern.

13.5 JM Bearing & Linkage Oil 13,5 – Synthetic – 30ml

Für Zylinder-Ventile mit durchschnittlichem Spiel. Dieses synthetische Öl gewährt ein Höchstmaß an Verschleißfestigkeit und Korrosionsschutz für alle Arten von Lagern und Gelenken ohne die Leichtgängigkeit zu verringern.